



USAID
KUTOKA KWA WATU
WA MAREKANI



MAFUNZO YA KUTAFAKARI KUSOMAJI

MWONGOZO WA MWEZESHAJI

Disemba, 2014

PROGRAMU YA ELIMU YA MSINGI YA (TZ21)

Yaliyomo

Shukrani	2
Mafunzo ya Kutafakari Usomaji.....	3
Ratiba ya Mafunzo.....	4
SIKU YA 1: Kutafakari ili Kutambua Maendeleo na Changamoto	5
Somo la 1: Kujitambulisha na Itifaki	5
Somo la 2: Kuchunguza Zana Zilizofaraguliwa	5
Somo la 3: Kuonyesha na Mrejesho.....	6
Somo la 4: Maendeleo na Changamoto.....	7
SIKU YA 2: Kuchunguza Rasilimali Zilizopo na Zinazohitajika	8
Somo la 5: Kuchunguza na Kuonyesha Maudhui na Vitabu vya Kielektroniki.....	8
Somo la 6: Uchaguzi wa Matini Yanayoendana na Ngazi ya Usomaji.....	10
SIKU YA 3: Kutambua Rasilimali za Usomaji na Kuweka Malengo	12
Somo la 7: Matumizi ya Rasilimali na Zana Darasani	12
Somol la 8: Kufanya Uchaguzi – Kujifunza na Kupanga	13
Somo la 9: Kutafakari na Kuweka Malengo Kupata Ufumbuzi.....	13
VIAMBATISHO:	16
Kiambatisho cha 1: Kifani cha Kuchunguza Zana Zinazofaraguliwa	16
Kiambatisho cha 2: Kifani cha Andalio la Somo la Kutumia Kitabu cha Kielektroniki.....	17
Kiambatisho cha 3: Kuchagua Matini Yanayoendana na Ngazi ya Usomaji	19
Kiambatisho cha 4: Rasilimali/Zana Zenye Matokeo Bora ya Kufundisha Usomaji.....	21
Kiambatisho cha 5: Zana za TZ21 na Mpango Kazi: Kusoma, Kutafakari na Rasilimali.....	27

Shukrani

Mafunzo haya ya kutafakari usomaji kwa waalimu wa darada 1 na 2 ni matokeo ya msaada wa watu wa Amerika kupitia ufadhili wa Shirika la Misaada ya Kimataifa ya Mendeleo la Amerika (USAID) kwa Programu ya Elimu ya Msingi ya TZ21. Msaada huu wa watu wa Amerika unalenga kujenga uwezo wa watoto wa Tanzania kielimu. Msaada huu unakusudia kuboresha stadi za usomaji za wanafunzi katika hatua za awali wanapoanza kusoma shuleni ili kuinua matokeo mazuri ya usomaji yanayotarajiwa kwa watoto wote wa shule za Mtwara na Zanzibar. Programu ya Elimu ya Msingi ya TZ21 inatambua mchango wa kipekee uliotolewa na Amy Pallangyo-Mtaalam Mshauri wa TZ21 katika kutayarisha mwongozo huu wa mafunzo. Pia shukrani ziwaendee wafanyakazi wataalamu wa TZ21 na MOEVT kwa kuendesha mafunzo kwa ngazi ya wawezeshaji wa mafunzo wilayani kwa Zanzibar na Mtwara.

Hivyo basi shukrani za pekee zinatolewa kwa Shirika la Misaada ya Kimataifa ya Mendeleo la Amerika (USAID) kwa kufadhili kazi hii.

Wapendwa Walimu

Mafunzo haya ya kutafakari usomaji kwa walimu wa darasa la 1 na 2 katika shule za msingi ni juhudi nyingine tena za Programu ya TZ21 kuboresha ufundishaji wa usomaji na matumizi ya rasilimali za usomaji zilizopo shuleni.

Mafunzo haya yanalenga kuimarisha uwezo wa walimu katika kuchunguza na kutumia kwa upana rasilimali/zana za usomaji zilizotengenezwa na TZ21 pamoja na zile zinazobuniwa na walimu na wanafunzi wenyewe ili kuwa na matokeo bora zaidi katika kufundisha usomaji. Malengo, mazao na matokeo ya mafunzo haya ni kama ilivyobainishwa hapa chini:

Malengo: Walimu wataweza:

- Kutafakari maendeleo na changamoto za programu ya usomaji.
- Kuchunguza maudhui ya kielektroniki na kuamua matumizi yenye matokeo bora zaidi wakati wa kufundisha.
- Kujifunza zaidi kazi/shughuli zenye matokeo bora zaidi ya usomaji kwa kutumia rasilimali/zana zilizofaraguliwa katika kufundisha.
- Kuchunguza zana na rasilimali kwa matumizi bora yanayolengwa.
- Kuchunguza uchaguzi wa matini yanayoendana na ngazi ya usomaji.
- Kufanya mazoezi na kutumia stadi walizopata kujiandaa kwa ufundishaji.

Mazao: walimu wataweza:

- Kutumia vizuri maudhui ya kielekroniki wakati wakifundisha.
- Kuchagua zana na rasilimali za usomaji zinazofaa kwa ajili ya kufundisha.
- Kuchagua matini zinazoendana na ngazi ya usomaji wa wanafunzi wao.
- Kuelewa sifa bainifu za darasa lenye mazingira ya matokeo bora ya usomaji

Matokeo: Wataweza:

- Kutumia maudhui ya kielekroniki kwa matokeo bora ya usomaji.
- Kutumia matini yanayoendana na ngazi ya usomaji ya wanafunzi ili kusaidia ufundishaji wa ufahamu.
- Kutumia rasilimali na zana za usomaji nyingi na bora zaidi kusaidia ufundishaji wa kusoma.

Ratiba ya Mafunzo

Mafunzo ya walimu yamepangwa kwa siku 3 kama ifuatavyo:

SIKU YA 1: Kutafakari na Kutambua Maendeleo na Changamoto	
Muda	Shughuli
3:00 – 4:30	Kujitambulisha na Itifaki
4.30 – 5:00	Mapumziko ya Chai
5:00 – 7:00	Kuchunguza Zana Zilizobuniwa
7:00 – 8:00	Chakula cha Mchana
8:00 – 9:30	Kuonyesha na Mrejesho
9:30 – 10:30	Maendeleo na Changamoto
10:30	Kuahirisha

SIKU YA 2: Kuchunguza Rasilimali Zilizopo na Zinazohitajika	
Muda	Shughuli
3:00 – 4:30	Kuchunguza na Kuonyesha Maudhui na Vitabu vya Kielektroniki
4.30 – 5:00	Mapumziko ya Chai
5:00 – 6:00	Kuchunguza na Kuonyesha Maudhui na Vitabu vya Kielektroniki
6:00 – 7:00	Uchaguzi wa Matini Yanayoendana na Ngazi ya Usomaji
7:00 – 8:00	Chakula cha Mchana
8:00 – 10:30	Uchaguzi wa Matini Yanayoendana na Ngazi ya Usomaji
10:30	Kuahirisha

SIKU YA 3: Kutambua Rasilimali za Usomaji na Kuweka Malengo	
Muda	Shughuli
3:00 – 4:30	Matumizi ya Rasilimali na Zana Darasani
4.30 – 5:00	Mapumziko ya Chai
5:00 – 6:00	Kufanya Uchaguzi- Kujifunza na Kupanga
7:00 – 8:00	Chakula cha Mchana
8:00 – 10:30	Kutafakari na Kupanga Mipango
10:30	Kuahirisha

SIKU YA 1: Kutafakari ili Kutambua Maendeleo na Changamoto

Somo la 1: Kujitambulisha na Itifaki (Saa 1:30)

Vifaa: Ratiba, daftari la kuandikia, kalamu, karatasi ya chati, makapeni, gundi la karatasi

Muda	Mwezeshaji atafanya	Walimu watafanya
Dakika 15	Tambulisha mafunzo, ukijumuisha <ul style="list-style-type: none"> • Malengo • Maelezo mafupi kuhusu ratiba ya mafunzo ya siku 3 • Taratibu zinginezo za mafunzo 	Kushiriki
Dakika 30	Tambulisha washiriki, ukijumuisha <ul style="list-style-type: none"> • Wawazeshaji • Washiriki • Wageni Rasmi 	
Dakika 15	Hotuba fupi za Wageni	
Dakika 30	Wezesha mchakato wa washiriki kuweka malengo ya mafunzo <ul style="list-style-type: none"> • Tafakari na andika kwa ufupi • Majadiliano Mezani • Majadiliano ya wote; na kisha andika kwa ufupi kwenye chati malengo ya washiriki kwa ujumla wao (yasiwe ya ya kundi la meza moja moja), na kisha yabandikwe ukutani 	Kutafakari kuhusu maswali ongozi yafuatayo, na kuandiaka kwa ufupi katika madaftari yao: (i) <i>Malengo yako ni yapi katika mafunzo haya ya siku tatu?</i> (ii) <i>Unatumaini kujifunza mambo gani zaidi na kuyakamilisha?</i> Wajadili majibu ya maswali yao katika vikundi vyao mezani. Wajadili majibu hayo Kundi zima.

Somo la 2: Kuchunguza Zana Zilizofaraguliwa (saa 2)

Vifaa: Zana za kufundishia walizofaragua walimu, daftari za kuandikia, kalamu, kifani cha cha kuchunguza zana za kufundishia zilizofaraguliwa, chati, makapeni, gundi la karatasi.

Muda	Mwezeshaji atafanya	Walimu watafanya
Dakika 15	Aandaa mchakato wa kuchunguza zana zilizofaraguliwa.	Uliza maswali ili kupata ufafanuzi.
Dakika 60	Wawezeshe washiriki kuchunguza zana zilizofaraguliwa: <ul style="list-style-type: none"> • Bandika ukutani chati yenye machakato ufuatao: 	Kutafakari na kupitia zana za kufundishia walizofaragua na kujibu maswali yaliyo kwenye kifani. Kujadili katika vikundi mezani kwa

	<ol style="list-style-type: none"> 1. Tandaza mezani zana zako za kufundishia. 2. Pitia zana zako kwa kutumia maswali ya kutafakari kwenye kifani cha kupitia zana zilizofaraguliwa. 3. Jadilianeni mezani. 4. Andikeni kwenye chati mbinu za kufundishia zilizozoeleka na zile za kipekee. 	<p>kutumia kifani. Kutumia kifani kubaini na kuandika mbinu zinazofanana na zile zinazotofautiana mlizojadiliana.</p> <p>Kuandika katika chati ya pande mbili mbinu za kufundishia zilizozoeleka na zile za kipekee katika meza husika.</p> <p>Mchakato huu utaruhusu walimu kupitia ufundishaji wao, na kutambua njia na mbinu za kufundishia ambazo zinafanana na zile ambazo ni tofauti.</p>
Dakika 30	Wezesha mchakato wa kila meza kuwasilisha chati ya muhtasari wa majadiliano yao na kisha wabandike chati hizo ukutani.	Kuteua mtu mmoja kutoka kwenye kundi lao mezani kuwasilisha muhtasari wa mbinu zao zinafanana na zilizotofauti.
Dakika 15	Wambie walimu wabandike/waoneshe zana zao za kufundishia walizofaragua wenyewe.	Kuweka zana walizofaragua karibu na chati ya muhtasari wa majadiliano ya meza zao.

Somo la 3: Kuonyesha na Mrejesho (Saa 1:30)

Vifaa: Chati, makapeni, gundi la karatasi

Muda	Mwezeshaji atafanya	Walimu watafanya
Dakika 15	Andaa na waongoze washiriki kufanya mazoezi katika meza zao na kupeana mrejesho	Kuuliza maswali yoyote waliyonayo kuhusu mchakato
Dakika 60	Fuatilia na toa msaada unaohitajika mezani	<p>Kutafakari kuhusu somo la ufuruguzi wa zana walizojadiliana na kuwasilisha hapo awali. Kila meza iteue (au wanaweza kujitolea walimu 3) kuonyesha mfano wa kufundisha masomo kama wanavyofanya kwa wanafunzi wao.</p> <p>Walimu wengine katika meza watashiriki kama wanafunzi, na mwisho wa somo watoe mrejesho, kwa kutumia utaratibu wa pongezi na ushuri (Walimu watoe pongezi NAKUPONGEZA..kwa kitu ambacho walidhani kilienda vizuri sana, na watoe ushuri, NINGESHAURI... wangeshuri nini kifanyike ili kufanya somo liwe bora zaidi kwa siku zijazo.</p>

Dakika 15	<p>Kufanya mapitio ya katika vikundi na darasa zima:</p> <ul style="list-style-type: none"> • Je, katika meza yako ni kitu gani umeona walimu wanafanya vizuri? • Umejifunza nini kutoka kwa walimu walioonyesha mfano wa namna wanavyofundisha masomo yao? • Ni kwa jinsi gani unaweza kutumia mifano hiyo ili kufundisha kwa ubora zaidi katika madarasa yako katika siku za baadaye? 	Kushiriki katika majadiliano ya mapitio ya jinsi walimu walivyotoa mifano ya ufundishaji darasani
-----------	--	---

Somo la 4: Maendeleo na Changamoto (saa 1) – Kutembelea kazi zilizobandikwa ukutani au kutandazwa mezani.

Vifaa: Madaftari ya kuandikia, kipande vya karatasi vyenye gundi, kalamu.

Muda	Mwezeshaji atafanya	Walimu watafanya
Dakika 20	Wezesha mchakato wa washiriki kutafakari	<p>Kutafakari mambo waliyoyafanya siku ya kwanza ya mafunzo: wakati wa kubadilishana uzoefu wa ufaraguzi wa zana, mifano ya ufundishaji iliyofanyika mezani, majadiliano na mrejesho. Watajibu maswali yafuatayo kwa kuandika haraka:</p> <ul style="list-style-type: none"> • <i>Je ni kitu gani ulimeshiriki kujadili leo ambacho kimekuwezesha kujua kuwa kumekuwepo na maendeleo katika ufundishaji wako?</i> • <i>Je, ni kitu gani umeweza kuona ambacho kimekuwezesha kujua kuwa kumekuwepo na maendeleo?</i> • <i>Je ni changamoto gani ambazo bado zinatukabili?</i>
Dakika 20	Wezesha mchakato wa kutembelea kazi zilizobandikwa ukutani au zilizotandazwa mezani	<p>Kuzunguka chumba kizima, kuchunguza chati na zana walizofaragua walimu ambazo zimewetandazwa /zimebandikwa ukutani kwa siku ya leo. Watatumia vipande vya karatasi vyenye gundi vyenye rangi MBILI TOFAUTI kubandika ya juu kazi iliyobandikwa ukutani /kuwekwa mezani:</p> <p>Rangi 1: Kwa ajili ya maoni chanya kwa kazi za wenzao</p> <p>Rangi 2: Kwa ajili ya mapendekezo</p>

Dakika 10	Wezesha mchakato wa mapitio	Kila mwalimu arudi kwenye mahali ambapo zana walizofaragua na chati ya muhtasari wa meza yake ulikobandikwa kuangalia maoni na mapendekezo yaliyotolewa na wenzao, na kisha kurudi kwenye vikundi vyao.
Dakika 10	Maelezo mafupi ya siku ya 2 na kuahirisha mafunzo	

SIKU YA 2: Kuchunguza Rasilimali Zilizopo na Zinazohitajika

Somo la 5: Kuchunguza na Kuonyesha Maudhui na Vitabu vya Kielektroniki (Saa 2:30)

Vifaa: Moduli za maudhui ya kielektroniki, vitabu vya kielektroniki, LCD projekta, vipaza sauti, karatasi za kubwa za chati, kalamu za kuwekea alama, na daftari la kuandikia

Muda	Mwezesaji atafanya	Walimu watafanya								
Dakika 40	Onyesha maudhui ya kielektroniki muhimu (utakayoyachagua), jadili namna ya kuyatunika na malengo ya matumizi yake.	Angalia maudhui ya kielektroniki yaliyochaguliwa kuonyeshwa.								
Dakika 20	<p>Wezesha mchakato wa majadiliano na bandika mfano wa chati ya kuongoza majadiliano kama ifuatavyo:</p> <table style="margin-left: auto; margin-right: auto; border-collapse: collapse;"> <tr> <td style="padding: 5px;">Namna unavyoyatumia</td> <td style="border-left: 1px solid black; border-right: 1px solid black; padding: 5px;">Namna yanavyosaidia</td> </tr> <tr> <td colspan="2" style="text-align: center; padding: 10px 0;"> <hr style="border: 0.5px solid black; width: 100%;"/> </td> </tr> <tr> <td colspan="2" style="text-align: center; padding: 10px 0;"> <hr style="border: 0.5px solid black; width: 100%;"/> </td> </tr> <tr> <td colspan="2" style="text-align: center; padding: 5px;">Matumizi mengine</td> </tr> </table>	Namna unavyoyatumia	Namna yanavyosaidia	<hr style="border: 0.5px solid black; width: 100%;"/>		<hr style="border: 0.5px solid black; width: 100%;"/>		Matumizi mengine		<p>Walimu wajaadiline katika makundi yao mezani kisha kila moja aeleze:</p> <ul style="list-style-type: none"> Namna gani anatumia moduli hizi za kielektroniki kwa sasa? Namna gani moduli hizi zinawasaidia wanafunzi kujifunza? Unajuaje? Ni njia gani nyingine anaweza kuzitumia moduli hizi kuwasaidia wanafunzi kujifunza? <p>Makundi yote yaandike majadiliano yao kwenye chati (kama ilivyoonyeshwa kushoto) na watoe maelezo kwa kifupi kwa wenzao.</p>
Namna unavyoyatumia	Namna yanavyosaidia									
<hr style="border: 0.5px solid black; width: 100%;"/>										
<hr style="border: 0.5px solid black; width: 100%;"/>										
Matumizi mengine										
Dakika 30	Chunguza kitabu kimojawapo cha kielektroniki na andalio la somo la usomaji kwa kuwaonyesha walimu	Angalia video ya Usomaji kwa Sauti kwa pamoja.								

	<p>video ya Usomaji kwa Sauti. Zingatia yafuatayo:</p> <ul style="list-style-type: none"> • Kutumia vitabu pamoja na wanafunzi ni sehemu muhimu ya maelekezo ya usomaji darasani. • Ni lazima kupanga jinsi utakavyotumia kitabu kabla hujaanza kufundisha darasani. • Hakikisha katika andalio kuna 1) Namna utakavyokitambulisha kitabu, 2) Kuibua msamiati mpya uliomo katika kitabu, 3) Wanafunzi watafanya nini wakati wanasoma, na 4) Maswali na shughuli za kufanya baadaye. 	
Dakika 30	<p>Wezesha walimu kuangalia kitabu cha hadithi cha kielektroniki kimojawapo na mchakato wa andalio la usomaji. Toa maelekezo ya kazi za vikundi mezani (kuandaa somo fupi la msamiati na ufahamu).</p> <p>Kuwa mwangalifu hapa: walimu wasiandae somo la fonetiki na ufasaha wanaliona ni rahisi kwao. Bali hapa, wape changamoto wajikite katika jinsi ya kufundisha msamiati na ufahamu.</p> <p>Endelea kuonyesha kitabu cha kielektroniki wakati wote watakapokuwa wanaandaa somo. Wanahitaji kukiona mara kadhaa.</p>	<p>Walimu wachague na kuangalia kitabu cha kielektroniki katika vikundi vyao mezani watakachotumia kuandaa somo la Msamiati na Ufahamu pamoja.</p>
Dakika 20	<p>Wezesha mchakato wa kupeana mrejesho wa kazi za vikundi.</p> <p>Maandalio yote ya somo yaliyotayarishwa na vikundi yabadikwe ukutani.</p>	<p>Kila kikundi mezani kichague na kuwasilisha andalio moja la somo (Msamiati au Ufahamu) kwa wenzao.</p>
Dakika 10	<p>Hitimisha somo kwa kuwakumbusha washiriki kile walichojifunza:</p> <ul style="list-style-type: none"> • Namna ya kutumia kitabu cha kielektroniki. • Namna ya kutumia vitabu kuandaa somo la Msamiati lenye ufanisi. 	<p>Walimu waulize maswali au/na watoe maoni kuhusu chochote kilichowasilishwa kuhusu mada hii</p>

	<ul style="list-style-type: none"> Namna ya kutumia vitabu kuandaa somo la Ufahamu lenye ufanisi. 	
--	--	--

Somo la 6: Uchaguzi wa Matini Yanayoendana na Ngazi ya Usomaji (Saa3)

Vifaa: Vitabu (kila kikundi katika meza kiwe na kitabu angalau kimoja au zaidi), kitini cha matini inayoendana na ngazi ya usomaji, daftari la kuandikia, kalamu, vifaa vya kutengenezea vitabu.

Muda	Mwezeshaji atafanya	Walimu watafanya
Dakika 45	<p>Anza kwa kuelezea dhana ya matini yanayoendana na ngazi ya usomaji, jadilia na washiriki kisha andika na kubandika ukutani taarifa ifuatayo:</p> <p><i>Matini inatyoendana na ngazi ya usomaji ni yale matini yaliyochaguliwa kulingana na kiwango cha usomaji alichofikia/achoweza mwanafunzi kusoma. Matini haya siyo rahisi sana wala magumu sana mwanafunzi anapoyasoma. Wanafunzi ni lazima wapate changamoto wanaposoma matini yoyote, lakini pia ni lazima waweze kuyamudu matini wanayosoma bila kushindwa kuelewa kile wanachosoma. Kusoma matini wakati wa ufundishaji ni tofauti na kusoma matini mwenyewe kwa kujitegemea. Matini ya kufundishia lazima ilete ushindani zaidi kwa mwanafunzi kuelewa na matini ya kusoma mwenyewe kwa kujitegemea inapaswa kuwa rahisi kueleweka.</i></p> <p>Gawa kitini cha matini yanayoendana na ngazi ya usomaji. Waambie walimu wayasome na kuchunguza matini hayo. Waambie waandike notisi kuhusu dhana/mawazo muhimu yanayojitokeza na kama wana maswali waulize. Jadilini dhana</p>	<p>Waandike katika madaftari yao, fasili ya matini yanaoendana na ngazi ya usomaji iliyobandikwa ukutani.</p> <p>.</p> <p>Wasome na kuchunguza kitini cha matini waliyopewa na waandike notisi kuhusu dhana na maswali muhimu waliyonayo.</p> <p>Washiriki katika majadiliano ya pamoja kuhusu dhana na maswali waliyoyaibua.</p>

	hizo muhimu na maswali yaliyojitokeza.	
Dakika 20	<p>Wezesha kipindi cha mazoezi ya mwalimu (kazi katika vikundi mezani). Andika na bandika maswali haya ya kuongoza mazoezi:</p> <ul style="list-style-type: none"> • Ni ngazi ipi ya kitabu unachokisoma na kukichunguza? • Unajuaje? • Wanafunzi gani watafaidika zaidi wakati wa kujifunza kusoma kwa kuongozwa wakitumia kitabu hiki? Darasa la 1 au la 2? • Wanafunzi gani wataweza kusoma kitabu hiki wenyewe ? Unajuaje? 	<p>Wafanye kazi katika vikundi mezani kwa kusoma na kuchunguza matini waliyopewa na TZ21.</p> <p>Watumie matini waliyopewa kujadili ngazi ya usomaji inayoendana na matini hiyo.</p> <p>Walimu watafakari maswali yaliyoandikwa kwenye chati, na kuandika notisi kwenye madaftari yao.</p>
Dakika 25	Wezesha kipindi cha uwasilishaji wa kazi za vikundi na majadiliano	Kila kikundi katika meza kichague mwalimu mmoja atakayeonyesha kitabu walichokichunguza(hasisome, hakuna muda) na kuwasilisha walichokubaliana kuhusu ngazi ya kitabu hicho na kama kinachopaswa kutumika wakati wa kufundisha usomaji kwa kuongozwa darasani au kusoma mwenyewe kwa kujitegemea,
Dakika 60	<p>Wezesha mchakato wa kuandika kitabu. Andika yafuatayo katika chati na badika ukutani:</p> <p>Kumbuka unapoandika kitabu:</p> <ol style="list-style-type: none"> 1. Tumia kitini cha matini uliyopewa. 2. Andika kitabu kitakachovutia wanafunzi. 3. Tumia lugha/maneno rahisi. 4. Andika sentensi rahisi na fupi. 5. Fikiria jinsi utakavyokitumia kitabu na wanafunzi wako unapokuwa unaandika. 	Walimu wafanye kazi wawili wawili kuandika vitabu vidogo vinavyoendana na ngazi ya usomaji wa wanafunzi wanaowalenga, kwa kutumia kitini cha matini waliyopewa kuwasaidia kuandika matini inayopaswa kwa ngazi hiyo.
Dakika 30	Wezesha kipindi cha uwasilishaji wa kazi za walimu wawili wawili na majadiliano	Jozi ya walimu wawasilishe kitabu chao kipya kwa walimu wengine.

		Wasome kitabu kwa sauti na kuelezea ngazi ya usomaji na kwa namna gani watakitumia kitabu hicho
--	--	---

SIKU YA 3: Kutambua Rasilimali za Usomaji na Kuweka Malengo

Somo la 7: Matumizi ya Rasilimali na Zana Darasani (saa 2)

Vifaa: Rasilimali/Zana za usomaji madarasani zilizoletwa na walimu/TZ21, vifaa ya kutumia katika mafunzo, orodha ya zana za KKK.

Muda	Mwezesaji atafanya	Walimu watafanya
Dakika 30	Wezesha mchakato wa kutembelea na kujadili rasilimali/zana zilizoletwa	Kutembelea zana/rasilimali zilizotolewa na TZ21 and zile zilizoletwa na walimu. Wajadili jinsi wanavyozitumia rasilimali/zana hizo kwa sasa.
Dakika 30	Wezesha mchakato wa majadiliano na uwasilishaji wa kazi za vikundi mezani	Warudi mezani kwao na kujadiliana kuhusu yafuatayo: <ul style="list-style-type: none"> Rasilimali/zana zipi zilizotolewa na TZ21 zinatumiwa zaidi? Kwa nini? Zana zipi Umetengeneza mwenyewe? Unazitumiaje? Ni zana zipi ni rahisi-kutengenezwa na unazihitaji kukusaidia kufundisha darasani?
Dakika 60	Wezesha mchakato wa Kutengeneza na Kuchukua	Tumia vifaa vya kuandikia vilivyolewa katika mafunzo haya kutengeneza zana rahisi ya kufundishia usoamaji unayohitaji. Chukua hiyo zana uliyotengeneza ukaitumie shuleni kwako.

Somol la 8: Kufanya Uchaguzi – Kujifunza na Kupanga (saa 1:45)

Vifaa: Vifaa vyote na maudhui ya kielektroniki yaliyotumika siku ya 1 na 2, daftari la kuandikia na kalamu.

Muda	Mwezesaji atafanya	Walimu watafanya
Dakika 15	<p>Waombe walimu kuchagua eneo moja wanalopenda kutumia muda zaidi kujifunza na kupanga.</p> <p>Tengeneza vikundi mezani kama ifuatavyo:</p> <ul style="list-style-type: none"> • Maudhui ya Kielektroniki • Vitabu vya Kielektroniki • Msamiati • Ufahamu 	<p>Wachague eneo moja wanalopenda kutumia muda zaidi kujifunza na kupanga.</p> <p>Waunde kundi moja mezani</p>
Dakika 60	<p>Wezesha mchakato wa vikundi vidogo</p> <p>Facilitate the small group process, by moving around and checking on group focus and questions.</p>	<p>Wafanye kazi katika vikundi vyao mezani kukamilisha mchakato ufuatao:</p> <ol style="list-style-type: none"> 1. Wajadili pamoja: Ni kitu gani katika eneo hili tunakifanya? Tumejifunza kitu gani katika eneo hili? Ni kitu gani tungependa kukifanya tofauti siku zijazo? 2. Katika kikundi cha meza yao: Washiliki waandae na kukamilisha mpango kazi kwa kutumia kifani cha mpango kazi, wakilenga jinsi gani watakavyojiandaa kwa kazi nzuri zaidi katika eneo hili watakapoanza muhula wa masomo.
Dakika 30	<p>Wezesha mchakato wa uwasilishaji wa kazi za vikundi</p>	<p>Kila kikundi kichague mwalimu mmoja wa kuwasilisha walichokijadili and mpango kazi wao katika eneo walilolichagua kulifanyia kazi siku zijazo.</p>

Somo la 9: Kutafakari na Kuweka Malengo Kupata Ufumbuzi (saa 1:50)

Vifaa: Zana ya uchunguzi wa darasani, mwongozo wa utendaji wa shule za mfano, daftari la kuandikaia, kalamu.

Muda	Mwezeshaji atafanya	Walimu watafanya
Dakika 20	<p>Toa zana ya uchunguzi wa darasani, na kufanya mapitio ya zana hiyo.</p> <p>Watake washiriki waulize maswali</p>	<p>Kujifunza kuhusu zana ya uchunguzi wa darasani.</p> <p>Kuuliza maswali</p>
Dakika 30	<p>Wezesha mchakato wa washiriki kujipima wenyewe. Bandika maswali yafuatayo ya kujipima:</p> <ul style="list-style-type: none"> • <i>Kama mtu angekuja kufanya uchunguzi wa ufundishaji na ujifunzaji darasani kwako siku moja, ni kitu gani angekuta ukifanya?</i> • <i>Stadi zako kubwa na zenye nguvu katika kufundisha ni zipi?</i> • <i>Ni maeneo gani unahitaji ili kuendelea kuboresha stadi zako?</i> <p>Wakumbushe walimu kuwa wanaweza kuwashirikisha wenzao mezani majibu yao lakini si lazima.</p> <p>Kujipima huku kubaki kuwa ni kitu binafsi kwa walimu wenyewe.</p>	<p>Walimu watumie zana ya uchunguzi wa darasani kukamilisha kujipima wenyewe, wakitumia maswali ya kuwaongoza waliyopewa kukamilisha zoezi la kujipima.</p> <p>Wakati wakijaza zana ya uchunguzi darasani, waandike pia majibu ya maswali ya kujipima kwenye daftari lao la kuandikia kwa ajili yao wenyewe.</p>
Dakika 20	<p>Toa mwongozo wa utendaji wa shule za mfano na fanya mapitio ya mwongozo huo.</p> <p>Watake washiriki waulize maswali</p>	<p>Kujifunza kuhusu mwongozo wa utendaji wa shule za mfano</p> <p>Kuuliza maswali</p>
Dakika 30	<p>Wezesha mchakato wa washiriki kujipima wenyewe. Bandika maswali yafuatayo ya kujipima:</p> <ul style="list-style-type: none"> • <i>Kama mtu angetembelea shule yako kwa siku kadhaa kukusanya taarifa kuhusu mpango wa usomaji ni kitu/vitu gani angeliviona?</i> • <i>Ni vitu gani vikubwa na vyenye nguvu kuhusu mpango wa usomaji shuleni kwako?</i> • <i>Ni maeneo gani ya mpango wa usomaji ambayo shule yako inahitaji kuboresha zaidi</i> <p>Wakumbushe walimu kuwa wanaweza</p>	<p>Walimu wafanye kazi ya kujaza pamoja (wote waliotoka shule moja) mwongozo wa utendaji wa shule za mfano ili kupima utendaji w ashule yao. Watumie maswali ya kuwaongoza waliyopewa kukamilisha zoezi la kujipima.</p> <p>Wakati wakijaza mwongozo wa utendaji wa shule za mfano kwa shule yao, waandike pia majibu ya maswali ya kujipima kwenye daftari lao la kuandikia kwa ajili yao wenyewe.</p>

	kuwashirikisha wenzao mezani majibu yao lakini si lazima. Kujipima huku kubaki kuwa ni kitu binafsi kwa walimu wenyewe.	
Dakika za kufunga 10	Wezesha mchakato wa kufanya tathimini ya mafuzno	Walimu wajaze fomu ya kutathmini mafunzo.

VIAMBATISHO:

Kiambatisho cha I: Kifani cha Kuchunguza Zana Zinazofaraguliwa**Somo la 2**

Maswali ya Kutafakari	Andika majibu kwa haraka
Lengo lako la kufundisha lilikuwa ni nini? Ulitaka wanafunzi wajifunze nini?	
Uliamua je mikakati ya kufundishia utakayo itumia?	
Uliamua je rasilimali/vifaa utakavyo itumia?	
Ni mchakato gani ulioutumia kufundisha?	
Mwitikio wa wanafunzi ulikuwaje wakati wa ufundishaji?	
Ni kwa kiasi gani somo limesaidia wanafunzi kujifunza ulichopanga kufundisha?	
Ulijuaje kama somo lako limefanikiwa ama la?	
Unawezaje hapo baadaye kufundisha somo hili tofauti?	
Njia za kawaida za kufundisha somo	Njia tofauti za kufundisha somo

Kiambatisho cha 2: Kifani cha Andalio la Somo la Kutumia Kitabu cha Kielektroniki

Somo la 5

HATUA:

1. Pitia tena kitabu cha kielektroniki. Zingatia hadithi/habari na msamiati unaodhani utakuwa changamoto kwa wanafunzi wako kuelewa.
2. Andika msamiati huo wenye changamoto kwenye daftari lako la kuandikia.
3. Fanyeni kazi pamoja katika kikundi ili kukamilisha mpango kifani ufuatao hapo chini wa kufundisha msamiati na ufahamu. Jiandaeni kuwasilisha kwenye kundi zima.
4. Chukua mafundisho uliyopata kutoka katika vikundi vingine, kisha jaribu kufanya kitu kama hicho darasani kwako kama walivyofanya wengine.

Kutayarisha somo la msamiati kwa kutumia sampuli ya kitabu cha kielektroniki.

Orodhesha maneno mapya 6 ya msamiati kutoka kitabu cha kielektroniki hapa chini.

1.	2.	3.
4.	5.	6.

Elezea jinsi utakavyoanza kujulisha maneno mapya kwa wanafunzi wako kabla hujawasomea kitabu. Utawaandaaje wanafunzi wako kuyaona maneno katika kitabu?

Elezea jinsi utakavyowafanya wanafunzi wako kuwa na uzoefu na kitabu wakati wa somo la msamiati. Kwa kusoma kwa sauti, kusoma kwa pamoja, kusoma kimya kimya? Kwa nini?

Elezea jinsi utakavyofanya kurejea na kupitia tena maneno 6 ya msamiati mpya baada ya kumaliza kusoma kitabu.

Elezea ni kwa namna gani utavyojua kama wanafunzi wameelewa maneno ya msamiati mpya: (upimaji)

Kutayarisha somo la kusoma kwa fahamu kwa kutumia sampuli ya kitabu cha kielektroniki.

Andika ufupisho wa hadithi/habari hapa. Ni kitu gani wanafunzi wanapaswa kukielewa kuhusu hadithi/habari hii?

Tayarisha maswali 5 utakayo wauliza wanafunzi juu ya kitabu hiki. Andika kwa lugha iliyorafiki kwa wanafunzi

Wazo kuu:

Wahusika:

Tatizo/Utatuzi :

Mtiririko wa matukio:

Badilisha Mwisho wa Hadithi/Habari:

Elezea jinsi utakavyoanza kukitambulisha kitabu:

Ni kwa muda kiasi gani utawapa wanafunzi kusoma kimya kimya? Kwa nini?
Ni mara ngapi utawataka wanafunzi warudie kusoma kitabu? Kwa nini?

Elezea jinsi utakavyowashughulisha wanafunzi katika maswali na majadiliano baada ya wao kusoma.

Elezea ni kwa namna gani utavyojua kama wanafunzi wako wamekielewa kitabu. (upimaji)

Kiambatisho cha 3: Kuchagua Matini Yanayoendana na Ngazi ya Usomaji

Somo la 6

Kuchagua matini sahihi katika kufundisha usomaji ni jambo muhimu kama zilivyo shughuli nyingine anazopanga mwalimu. Ni jambo la manufaa kufikiria juu ya matumizi ya matini katika makundi 3.

Kiwango/Ngazi ya Matini ya Kufundishia: Haya ni matini yanayofaa kuwafundishia wanafunzi kujifunza ili kupata msamiati zaidi, lakini sio wote. Urefu wa matini haya ya kufundishia huendana na umri wa wanafunzi, na mada wanazozisoma ziwe za kuwavutia. Matini haya uwa ni ya **kiwango/ngazi ya kati**.

Kiwango/Ngazi ya Matini ya Kusoma kwa Kujitegemea: Haya ni matini yanayofaa kwa wanafunzi kusoma wao wenyewe kwa kuburudani. Matini haya huwa katika **kiwango cha chini** ukilinganisha na matini ya kufundishia, kwa sababu mwanafunzi lazima aweze kusoma matini haya bila maelekezo au msaada wowote kutoka kwa mwalimu.

Kiwango/Ngazi ya Matini ya Kukatisha Tamaa ya Kusoma: Haya ni matini katika kiwango cha upeo wa juu sana kwa wanafunzi kuyasoma kwa namna yoyote ile. Matini haya kamwe yasitolewe kwa wanafunzi kwa ajili ya kufundishia au kusoma wao wenyewe kwa kujitegemea, na yasiwepo kabisa kwa ajili ya kutumika darasani.

Jedwali hili hapo chini linaweza kuwasaidia walimu kujifunza jinsi ya kuchagua kiwango/ngazi mwafaka ya matini kwa ajili kufundishia kusoma, na kwa ajili ya wanafunzi kusoma wao wenyewe kwa kujitegemea.

Darasa	Muhula	Herufi	Viwango/Ngazi za Maudhui ya Usomaji
Darasa I	Muhula I	<ul style="list-style-type: none">Shughuli/KaziIrabu(a,e,i,o,u)Herufi zinazotumika mara nyingi katika maneno ya Kiswahili (b,d,k,m,n) konsonanti za kundi la I	<ul style="list-style-type: none">Shughuli/kazi za kujitarayisha kwa UsomajiManeno yenye silabi zisizozidi 2.Anza kufundisha kwa kutumia sentensi zenye maneno yasiyozidi 3.Maneno kwenye sentensi hizi yatokane na irabu pamoja na konsonanti 5 za kundi la I.

	Muhula wa 2	<i>konsonanti za kundi la 2</i> (t, s, f, ch, p, t, j)	<ul style="list-style-type: none"> • Anza kujulisha maneno yenye silabi zisizozidi 3. • Tumia sentensi zenye maneno yasiyozidi 3. • Tumia aya zenye sentensi zisizozidi 3.
		<i>konsonanti za kundi la 3</i> (g, y, z, h, r, w, v)	<ul style="list-style-type: none"> • Sentensi zenye maneno yasiyozidi 5 • Aya yenye senetnsi zisizozidi 5 • Mstari wa sentensi usizidi mmoja • Alama za uandishi
Darasa la 2	Muhula wa 1	<ul style="list-style-type: none"> • Herufi Kubwa • Alama za maandishi • Herufi zilizounganishwa pamoja 	<ul style="list-style-type: none"> • Maneno na sentensi zinazotumia herufi kubwa. • Alama za uandishi katika sentensi, aya, habari, hadithi. • Herufi zilizounganishwa pamoja (ng', bw, py, kw). • Hadith/Habari fupi zenye maneno kati ya 50 had 100.

Kiambatisho cha 4: Rasilimali/Zana Zenye Matokeo Bora ya Kufundisha Usumaji

Somo la 7

Ni muhimu kuchagua rasilimali/zana sahihi za kufundishia kama ilivyo muhimu kuchagua shughuli/kazi za ujifunzaji na matini sahihi yanayoendana na kiwango/ngazi cha usomaji. Mifano ya hapo chini ni ya rasilimali/zana rahisi na zinazojulikana ambazo walimu wanaweza kuzitumia ili kuleta matokeo bora katika ufundishaji wa kusoma.

I. KADI ZA MAANDISHI

Kuna kadi za aina nyingi za maandishi ambazo hutumika katika ufundishaji kusoma, lakini zote zinaweza kuwekwa kwenye makundi makubwa mawili ambayo ni **kadi bapa** na **kadi za kukunja**.

I.1 Kadi Bapa za Maandishi

Kadi hizi ni za kipande kimoja cha karatasi kinachoonyesha kilichoandikwa kwenye upande mmoja wa kadi hiyo. Maandalizi ya kadi bapa hufuata masharti kadhaa ili kuwezesha kuonyeshwa vizuri kilichoandikwa.

Kwa mfano: vipimo maalumu, aina na ukubwa wa herufi/tarakimu na matumizi ya mistari ya pambizo lazima kufikiriwa wakati wa utengenezaji wa zana hizi. Kila moja ya masharti haya yataonyeshwa katika mifano ya kila zana itakayoelezewa kama ifuatavyo:

I.1.1 Kadi za Alfabeti

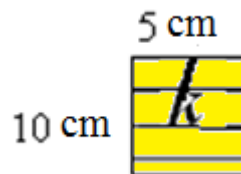

I.1.2 Kadi za Silabi

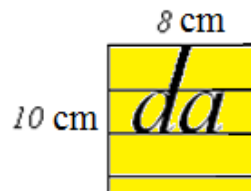

I.1.3 Kadi za Maneno

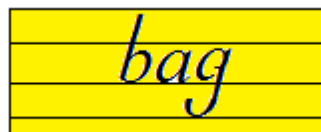

1.1.4 Kadi za Namba



1.1.5 Kadi za Picha



1.1.6 Mistari ya Sentensi

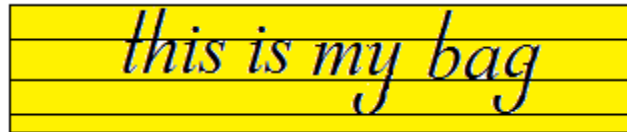

1.2 Kadi za Kukunja

Hizi ni kadi zinazotumia karatasi zaidi ya moja katika kuonyesha maudhui. Kadi hizi hutumia karatasi zaidi ya moja zilizounganishwa au karatasi moja iliyokatwa vipande au iliyokunjwa ili kutengeneza kurasa na nyuso nyingi zaidi.

1.2.1 Kadi za Fonetiki

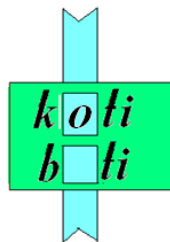

1.2.2 Kadi za kufunua



1.2.3 Kadi za Kuunganisha

Kabla ya kuunganisha:



Baad ya kuunganisha:



1.2.4 Kijitabu Rahisi

Hiki ni karatasi nyeupe ya ukubwa wa A4 ambayo imekunjwa katika hali ya kufanya kijitabu rahisi ambacho kina vitu vya kusoma, kama vile herufi, silabi au sentensi zilizoandikwa kwa ajili ya wanafunzi kusoma.

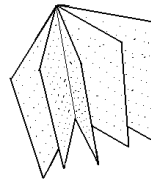

2 CHATI ZA UKUTANI

Hivi ni vipande vikubwa vya karatasi zenye mambo mengi yanayowiana, kwa ajili ya ufundishaji. Hapa zimetajwa aina 4 za chati:

2.1 Chati ya Herufi

<i>a</i>	<i>Y</i>	<i>w</i>	<i>v</i>	<i>u</i>	<i>t</i>	<i>s</i>	<i>r</i>
<i>z</i>	<i>B</i>	<i>d</i>	<i>e</i>	<i>f</i>	<i>g</i>	<i>h</i>	<i>p</i>
<i>n</i>	<i>M</i>	<i>c</i>	<i>l</i>	<i>k</i>	<i>j</i>	<i>o</i>	<i>i</i>
<i>o</i>	<i>p</i>	<i>r</i>	<i>d</i>	<i>s</i>	<i>n</i>	<i>t</i>	<i>u</i>
<i>c</i>	<i>b</i>	<i>a</i>	<i>z</i>	<i>e</i>	<i>y</i>	<i>w</i>	<i>v</i>
<i>d</i>	<i>e</i>	<i>f</i>	<i>m</i>	<i>g</i>	<i>f</i>	<i>h</i>	<i>i</i>
<i>o</i>	<i>n</i>	<i>l</i>	<i>m</i>	<i>l</i>	<i>k</i>	<i>g</i>	<i>j</i>
<i>p</i>	<i>k</i>	<i>r</i>	<i>s</i>	<i>t</i>	<i>u</i>	<i>v</i>	<i>h</i>
<i>j</i>	<i>c</i>	<i>b</i>	<i>a</i>	<i>z</i>	<i>y</i>	<i>w</i>	<i>i</i>

2.2 Chati ya Silabi

<i>ba</i>	<i>be</i>	<i>bi</i>	<i>bo</i>	<i>bu</i>	<i>cha</i>	<i>che</i>	<i>chi</i>	<i>cho</i>	<i>chu</i>
<i>da</i>	<i>de</i>	<i>di</i>	<i>do</i>	<i>du</i>	<i>fa</i>	<i>fe</i>	<i>fi</i>	<i>fo</i>	<i>fu</i>
<i>ga</i>	<i>ge</i>	<i>gi</i>	<i>go</i>	<i>gu</i>	<i>ha</i>	<i>he</i>	<i>hi</i>	<i>ho</i>	<i>hu</i>
<i>ja</i>	<i>je</i>	<i>ji</i>	<i>jo</i>	<i>ju</i>	<i>ka</i>	<i>ke</i>	<i>ki</i>	<i>ko</i>	<i>ku</i>
<i>la</i>	<i>le</i>	<i>li</i>	<i>lo</i>	<i>lu</i>	<i>ma</i>	<i>me</i>	<i>mi</i>	<i>mo</i>	<i>mu</i>
<i>na</i>	<i>ne</i>	<i>ni</i>	<i>no</i>	<i>nu</i>	<i>pa</i>	<i>pe</i>	<i>pi</i>	<i>po</i>	<i>pu</i>
<i>ra</i>	<i>re</i>	<i>ri</i>	<i>ro</i>	<i>ru</i>	<i>sa</i>	<i>se</i>	<i>si</i>	<i>so</i>	<i>su</i>
<i>ta</i>	<i>te</i>	<i>ti</i>	<i>to</i>	<i>tu</i>	<i>va</i>	<i>ve</i>	<i>vi</i>	<i>vo</i>	<i>vu</i>
<i>wa</i>	<i>we</i>	<i>wi</i>	<i>wo</i>	<i>wu</i>	<i>ya</i>	<i>ye</i>	<i>yi</i>	<i>yo</i>	<i>yu</i>
<i>za</i>	<i>ze</i>	<i>zi</i>	<i>zo</i>	<i>zu</i>	<i>za</i>	<i>ze</i>	<i>zi</i>	<i>zo</i>	<i>zu</i>

2.3 Chati ya Maneno

<i>baba</i>	<i>babu</i>	<i>bibi</i>	<i>bibo</i>	<i>bua</i>	<i>bao</i>	<i>iba</i>
<i>bia</i>	<i>dada</i>	<i>dadu</i>	<i>dude</i>	<i>dudu</i>	<i>dau</i>	<i>debe</i>
<i>bado</i>	<i>bodi</i>	<i>dua</i>	<i>dau</i>	<i>udi</i>	<i>doa</i>	<i>kaka</i>
<i>koki</i>	<i>kuku</i>	<i>kiko</i>	<i>keki</i>	<i>koka</i>	<i>kaba</i>	<i>kobe</i>
<i>baki</i>	<i>kua</i>	<i>koo</i>	<i>kaa</i>	<i>oka</i>	<i>mama</i>	<i>mimi</i>
<i>mema</i>	<i>boma</i>	<i>bima</i>	<i>bomu</i>	<i>miba</i>	<i>damu</i>	<i>muda</i>
<i>dema</i>	<i>dumu</i>	<i>kima</i>	<i>koma</i>	<i>kama</i>	<i>kumi</i>	<i>kimo</i>
<i>uma</i>	<i>mia</i>	<i>mea</i>	<i>tatu</i>	<i>tota</i>	<i>teta</i>	<i>tuta</i>
<i>titi</i>	<i>tabu</i>	<i>tiba</i>	<i>tubu</i>	<i>tibu</i>	<i>toba</i>	<i>bati</i>
<i>boti</i>	<i>buti</i>	<i>bata</i>	<i>bafu</i>	<i>doti</i>	<i>doto</i>	<i>kata</i>
<i>kuti</i>	<i>kuta</i>	<i>kitu</i>	<i>toka</i>	<i>tako</i>	<i>keti</i>	<i>kati</i>
<i>kiti</i>	<i>tama</i>	<i>tema</i>	<i>timu</i>	<i>tuma</i>	<i>mate</i>	<i>tamu</i>
<i>miti</i>	<i>moto</i>	<i>mito</i>	<i>taa</i>	<i>tua</i>	<i>tai</i>	<i>toa</i>
<i>tia</i>	<i>tui</i>	<i>ute</i>	<i>uti</i>	<i>ota</i>	<i>chache</i>	<i>chachu</i>
<i>chuchu</i>	<i>cheche</i>	<i>bucha</i>	<i>bichi</i>	<i>chada</i>	<i>chako</i>	<i>cheka</i>

3 MICHEZO YA MAZOEZI YA KUSOMA

3.0 Utangulizi

Michezo ya mazoezi ya kusoma husaidia kuimarisha usomaji. Hufurahisha, na huvutia wanafunzi kucheza kwa kujifurahisha na kuimarisha usomaji wao bila ya wao kutambua hilo. Mazoezi mengi ya kusoma mfululizo ni fursa nyingine ya kwa wanafunzi kufanya mazoezi ya kile walichojifunza, hata baada ya saa za shule. Hapa chini ni mifano ya michezo rahisi ya kujifunza kusoma.

3.1 Daso

Huu ni ubao wa kufanyia mchezo wa mashindano ya kusoma irabu na silabi. Idadi yoyote ya wachezaji wanaweza kushiriki kucheza Daso. Wachezaji wanaoweza kusoma wanaweza kuwa washirika na wasiojua kusoma. Kuna dadu maalumu za kuchezea mchezo huu. Hapa chini ni bao maalumu la mchezo wa Daso.

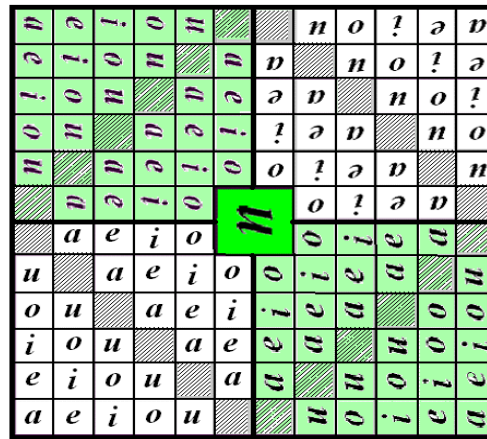

3.2 Mchezo wa Kusoma wa Kuhodhi

Huu ni mchezo wa kushindana ambao una mazoezi mengi ya kusoma herufi zote na wakati huo huo kutoa na kuongeza namba. Dadu moja hutumika kucheza mchezo huu.

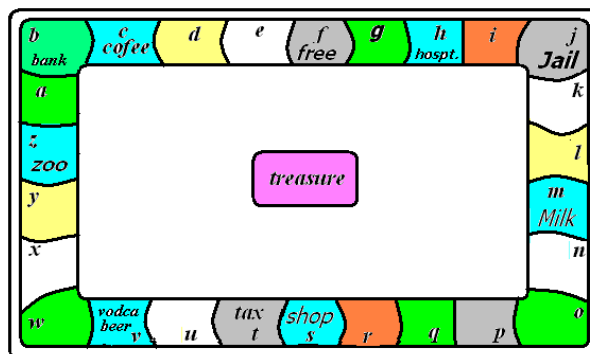

4.0 ZANA SAIDIZI

Hivi ni vitu vyote vinavyosaidia uonyeshaji mzuri wa zana za kufundishia kwa wanafunzi. Vitu hivi ni kama vile mabao, vitu vya kushikizia au kuning'inizia zana. Hapa chini ni baadhi ya vitu hivyo.

4.1 Kishikizo cha Kadi

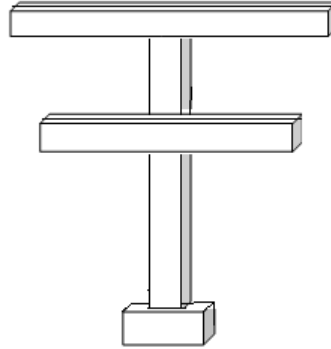

4.2 Mti wa Herufi

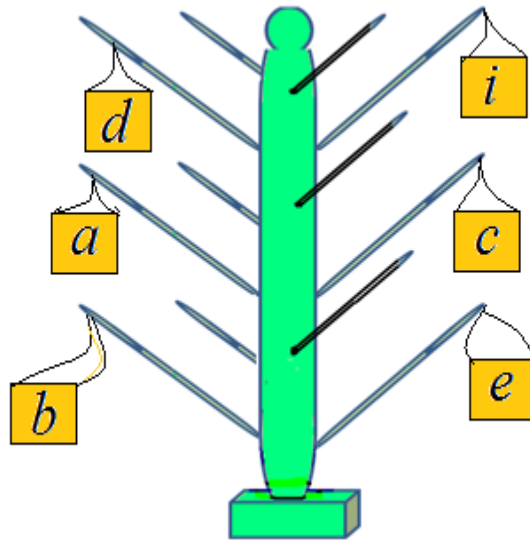

Kiambatisho cha 5: Zana za TZ2I na Mpango Kazi: Kusoma, Kutafakari na Rasilimali

Somo la 8

Eneo la Mpango: (zungushia moja)

1. Maudhi ya Kielektroniki
2. Vitabu vya Kielektroniki
3. Msamiati
4. Ufahamu

Jina la Mwalimu: _____

Lengo – Lengo lako kuu kwa kazi yako mpya au iliyoboreshwa katika eneo hili unapojiandaa kwa muhula wa masomo 2015 ni lipi?

Kujiandaa kwa kazi mpya na iliyo bora zaidi ni lazima walimu wapange kufanya yafuatayo:

1) Uandaaji wa rasilimali/zana, 2) Andalio la somo, na 3) Mazoezi ya ufundishaji bora darasani

1. Ni vitu gani 3 utavifanya kuandaa rasilimali/zana kwa ajili ya kazi mpya katika eneo hili?
 - a. _____
 - b. _____
 - c. _____
2. Ni masomo mangapi kwa juma umepanga kufanya ili kuboresha au kuongeza ufanisi wa kazi yako katika eneo hili? _____ Kwa nini? _____

3. Ni stadi gani unazohitaji kuzifanyia mazoezi zaidi ili kuboresha na kufanikiwa zaidi na kazi yako mpya katika eneo hili? _____

4. Je utapataje mazoezi unayoyahitaji? _____



USAID
KUTOKA KWA WATU
WA MAREKANI



Mafunzo ya Kutafakari Usomaji

Zana za Uandaaji wa Rasilimali/Vifaa vya Usomaji

Disemba, 2014

Programu ya Elimu ya Msingi ya (TZ21)

Yaliyomo

Kuhusu Zana za Uandaaji wa Rasilimali/Vifaa vya Usomaji.....	2
Ratiba ya Mafunzo.....	3
ZANA YA 1: Kifani cha Kuchunguza Zana Zinazofaraguliwa.....	4
ZANA YA 2: Kifani cha Andalio la Somo la Kutumia Kitabu cha Kielektroniki.....	5
ZANA YA 3: Kuchagua Matini Yanayoendana na Ngazi ya Usomaji.....	7
ZANA YA 4: Rasilimali/Zana Zenye Matokeo Bora ya Kufundisha Usomaji.....	9
ZANA YA 5: Zana za TZ21 na Mpango Kazi: Kusoma, Kutafakari na Rasilimali.....	15

Walimu wapendwa,

Zana hizi za uandaaji wa rasilimali/vifaa vya usomaji, zitakusaida wewe mwalimu wa darasa la I na II kuboresha ufundishaji wako wa kusoma darasani kwa kutumia rasilimali/vifaa vilivyopo shuleni vitakavyokupa matokeo bora zaidi. Mtokeo ya utumiaji wa zana hizi kama zinavyoelezwa hapa chini, yatakufanya uwe mwalimu bora wa kuigwa kati kufundisha usomaji.

Mazao: walimu wataweza:

- Kutumia vizuri maudhui ya kielekroniki wakati wakifundisha.
- Kuchagua zana na rasilimali za usomaji zinazofaa kwa ajili ya kufundishia.
- Kuchagua matini zinazoendana na ngazi ya usomaji wa wanafunzi wao.
- Kuelewa sifa bainifu za darasa lenye mazingira ya matokeo bora ya usomaji

Matokeo: Wataweza:

- Kutumia maudhui ya kielekroniki kwa matokeo bora ya usomaji.
- Kutumia matini yanayoendana na ngazi ya usomaji ya wanafunzi ili kusaidia ufundishaji wa ufahamu.
- Kutumia rasilimali na zana za usomaji nyingi na bora zaidi kusaidia ufundishaji wa kusoma.

Ratiba ya Mafunzo

Mafunzo ya walimu yamepangwa kwa siku 3 kama ifuatavyo:

SIKU YA 1: Kutafakari na Kutambua Maendeleo na Changamoto	
Muda	Shughuli
3:00 – 4:30	Kujitambulisha na Itifaki
4.30 – 5:00	Mapumziko ya Chai
5:00 – 7:00	Kuchunguza Zana Zilizobuniwa
7:00 – 8:00	Chakula cha Mchana
8:00 – 9:30	Kuonyesha na Mrejesho
9:30 – 10:30	Maendeleo na Changamoto
10:30	Kuahirisha

SIKU YA 2: Kuchunguza Rasilimali Zilizopo na Zinazohitajika	
Muda	Shughuli
3:00 – 4:30	Kuchunguza na Kuonyesha Maudhui na Vitabu vya Kielektroniki
4.30 – 5:00	Mapumziko ya Chai
5:00 – 6:00	Kuchunguza na Kuonyesha Maudhui na Vitabu vya Kielektroniki
6:00 – 7:00	Uchaguzi wa Matini Yanayoendana na Ngazi ya Usomaji
7:00 – 8:00	Chakula cha Mchana
8:00 – 10:30	Uchaguzi wa Matini Yanayoendana na Ngazi ya Usomaji
10:30	Kuahirisha

SIKU YA 3: Kutambua Rasilimali za Usomaji na Kuweka Malengo	
Muda	Shughuli
3:00 – 4:30	Matumizi ya Rasilimali na Zana Darasani
4.30 – 5:00	Mapumziko ya Chai
5:00 – 6:00	Kufanya Uchaguzi- Kujifunza na Kupanga
7:00 – 8:00	Chakula cha Mchana
8:00 – 10:30	Kutafakari na Kupanga Mipango
10:30	Kuahirisha

ZANA YA I: Kifani cha Kuchunguza Zana Zinazofaraguliwa

Somo la 2

Maswali ya Kutafakari	Andika majibu kwa haraka
Lengo lako la kufundisha lilikuwa ni nini? Ulitaka wanafunzi wajifunze nini?	
Uliamua je mikakati ya kufundishia utakayo itumia?	
Uliamua je rasilimali/vifaa utakavyo vitumia?	
Ni mchakato gani ulioutumia kufundisha?	
Mwitikio wa wanafunzi ulikuwaje wakati wa ufundishaji?	
Ni kwa kiasi gani somo limesaidia wanafunzi kujifunza ulichopanga kufundisha?	
Ulijuaje kama somo lako limefanikiwa ama la?	
Unawezaje hapo baadaye kufundisha somo hili tofauti?	
Njia za kawaida za kufundisha somo	Njia tofauti za kufundisha somo

ZANA YA 2: Kifani cha Andalio la Somo la Kutumia Kitabu cha Kielektroniki

Somo la 5

HATUA:

1. Pitia tena kitabu cha kielektroniki. Zingatia hadithi/habari na msamiati unaodhani utakuwa changamoto kwa wanafunzi wako kuelewa.
2. Andika msamiati huo wenye changamoto kwenye daftari lako la kuandikia.
3. Fanyeni kazi pamoja katika kikundi ili kukamilisha mpango kifani ufuatao hapo chini wa kufundisha msamiati na ufahamu. Jiandaeni kuwasilisha kwenye kundi zima.
4. Chukua mafundisho uliyopata kutoka katika vikundi vingine, kisha jaribu kufanya kitu kama hicho darasani kwako kama walivyofanya wengine.

Kutayarisha somo la msamiati kwa kutumia sampuli ya kitabu cha kielektroniki.

Orodhesha maneno mapya 6 ya msamiati kutoka kitabu cha kielektroniki hapa chini.

1.	2.	3.
4.	5.	6.

Elezea jinsi utakavyoanza kujulisha maneno mapya kwa wanafunzi wako kabla hujawasomea kitabu. Utawaandaaje wanafunzi wako kuyaona maneno katika kitabu?

Elezea jinsi utakavyowafanya wanafunzi wako kuwa na uzoefu na kitabu wakati wa somo la msamiati. Kwa kusoma kwa sauti, kusoma kwa pamoja, kusoma kimya kimya? Kwa nini?

Elezea jinsi utakavyofanya kurejea na kupitia tena maneno 6 ya msamiati mpya baada ya kumaliza kusoma kitabu.

Elezea ni kwa namna gani utavyojua kama wanafunzi wameelewa maneno ya msamiati mpya: (upimaji)

Kutayarisha somo la kusoma kwa fahamu kwa kutumia sampuli ya kitabu cha kielektroniki.

Andika ufupisho wa hadithi/habari hapa. Ni kitu gani wanafunzi wanapaswa kukielewa kuhusu hadithi/habari hii?

Tayarisha maswali 5 utakayo wauliza wanafunzi juu ya kitabu hiki. Andika kwa lugha iliyorafiki kwa wanafunzi

Wazo kuu:

Wahusika:

Tatizo/Utatuzi :

Mtiririko wa matukio:

Badilisha Mwisho wa Hadithi/Habari:

Elezea jinsi utakavyoanza kukitambulisha kitabu:

Ni kwa muda kiasi gani utawapa wanafunzi kusoma kimya kimya? Kwa nini?
Ni mara ngapi utawataka wanafunzi warudie kusoma kitabu? Kwa nini?

Elezea jinsi utakavyowashughulisha wanafunzi katika maswali na majadiliano baada ya wao kusoma.

Elezea ni kwa namna gani utavyojua kama wanafunzi wako wamekielewa kitabu. (upimaji)

ZANA YA 3: Kuchagua Matini Yanayoendana na Ngazi ya Usomaji

Somo la 6

Kuchagua matini sahihi katika kufundisha usomaji ni jambo muhimu kama zilivyo shughuli nyingine anazopanga mwalimu. Ni jambo la manufaa kufikiria juu ya matumizi ya matini katika makundi 3.

Kiwango/Ngazi ya Matini ya Kufundishia: Haya ni matini yanayofaa kuwafundishia wanafunzi kujifunza ili kupata msamiati zaidi, lakini sio wote. Urefu wa matini haya ya kufundishia huendana na umri wa wanafunzi, na mada wanazosisoma ziwe za kuwavutia. Matini haya uwa ni ya **kiwango/ngazi ya kati**.

Kiwango/Ngazi ya Matini ya Kusoma kwa Kujitegemea: Haya ni matini yanayofaa kwa wanafunzi kusoma wao wenyewe kwa kuburudani. Matini haya huwa katika **kiwango cha chini** ukilinganisha na matini ya kufundishia, kwa sababu mwanafunzi lazima aweze kusoma matini haya bila maelekezo au msaada wowote kutoka kwa mwalimu.

Kiwango/Ngazi ya Matini ya Kukatisha Tamaa ya Kusoma: Haya ni matini katika kiwango cha upeo wa juu sana kwa wanafunzi kuyasoma kwa namna yoyote ile. Matini haya kamwe yasitolewe kwa wanafunzi kwa ajili ya kufundishia au kusoma wao wenyewe kwa kujitegemea, na yasiwepo kabisa kwa ajili ya kutumika darasani.

Jedwali hili hapo chini linaweza kuwasaidia walimu kujifunza jinsi ya kuchagua kiwango/ngazi mwafaka ya matini kwa ajili kufundishia kusoma, na kwa ajili ya wanafunzi kusoma wao wenyewe kwa kujitegemea.

Darasa	Muhula	Herufi	Viwango/Ngazi za Maudhui ya Usomaji
Darasa I	Muhula I	<ul style="list-style-type: none">Shughuli/KaziIrabu(a,e,i,o,u)Herufi zinazotumika mara nyingi katika maneno ya Kiswahili (b,d,k,m,n) <i>konsonanti za kundi la 1</i>	<ul style="list-style-type: none">Shughuli/kazi za kujitarayisha kwa UsomajiManeno yenye silabi zisizozidi 2.Anza kufundisha kwa kutumia sentensi zenye maneno yasiyozidi 3.Maneno kwenye sentensi hizi yatokane na irabu pamoja na konsonanti 5 za kundi la 1.
	Muhula wa 2	<i>konsonanti za kundi la 2 (t, s, f, ch, p, t, j)</i>	<ul style="list-style-type: none">Anza kujulisha maneno yenye silabi zisizozidi 3.Tumia sentensi zenye maneno yasiyozidi 3.

			<ul style="list-style-type: none"> • Tumia aya zenye sentensi zisizozidi 3.
		<i>konsonanti za kundi la 3</i> (g, y, z, h, r, w, v)	<ul style="list-style-type: none"> • Sentensi zenye maneno yasiyozidi 5 • Aya yenye senetnsi zisizozidi 5 • Mstari wa sentensi usizidi mmoja • Alama za uandishi
Darasa la 2	Muhula wa I	<ul style="list-style-type: none"> • Herufi Kubwa • Alama za maandishi • Herufi zilizounganishwa pamoja 	<ul style="list-style-type: none"> • Maneno na sentensi zinazotumia herufi kubwa. • Alama za uandishi katika sentensi, aya, habari, hadithi. • Herufi zilizounganishwa pamoja (ng', bw, py, kw). • Hadith/Habari fupi zenye maneno kati ya 50 had 100.

ZANA YA 4: Rasilimali/Zana Zenye Matokeo Bora ya Kufundisha Usumaji

Somo la 7

Ni muhimu kuchagua rasilimali/zana sahihi za kufundishia kama ilivyo muhimu kuchagua shughuli/kazi za ujifunzaji na matini sahihi yanayoendana na kiwango/ngazi cha usomaji. Mifano ya hapo chini ni ya rasilimali/zana rahisi na zinazojulikana ambazo walimu wanaweza kuzitumia ili kuleta matokeo bora katika ufundishaji wa kusoma.

I. KADI ZA MAANDISHI

Kuna kadi za aina nyingi za maandishi ambazo hutumika katika ufundishaji kusoma, lakini zote zinaweza kuwekwa kwenye makundi makubwa mawili ambayo ni **kadi bapa** na **kadi za kukunja**.

I.1 Kadi Bapa za Maandishi

Kadi hizi ni za kipande kimoja cha karatasi kinachoonyesha kilichoandikwa kwenye upande mmoja wa kadi hiyo. Maandalizi ya kadi bapa hufuata masharti kadhaa ili kuwezesha kuonyeshwa vizuri kilichoandikwa.

Kwa mfano: vipimo maalumu, aina na ukubwa wa herufi/tarakimu na matumizi ya mistari ya pambizo lazima kufikiriwa wakati wa utengenezaji wa zana hizi. Kila moja ya masharti haya yataonyeshwa katika mifano ya kila zana itakayoelezewa kama ifuatavyo:

I.1.1 Kadi za Alfabeti

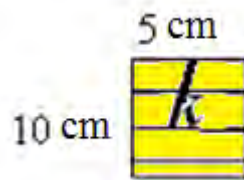

I.1.2 Kadi za Silabi

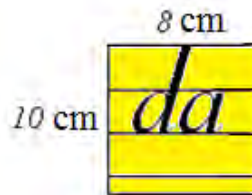

I.1.3 Kadi za Maneno

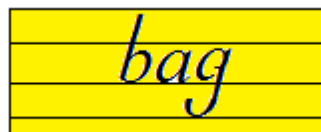

1.1.4 Kadi za Namba



1.1.5 Kadi za Picha



1.1.6 Mistari ya Sentensi

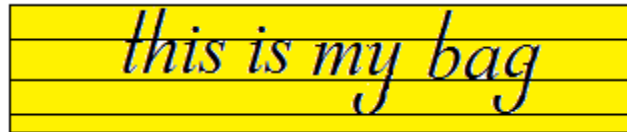

1.2 Kadi za Kukunja

Hizi ni kadi zinazotumia karatasi zaidi ya moja katika kuonyesha maudhui. Kadi hizi hutumia karatasi zaidi ya moja zilizounganishwa au karatasi moja iliyokatwa vipande au iliyokunjwa ili kutengeneza kurasa na nyuso nyingi zaidi.

1.2.1 Kadi za Fonetiki

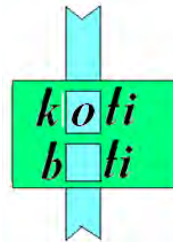

1.2.2 Kadi za kufunua



1.2.3 Kadi za Kuunganisha

Kabla ya kuunganisha:



Baad ya kuunganisha:



1.2.4 Kijitabu Rahisi

Hiki ni karatasi nyeupe ya ukubwa wa A4 ambayo imekunjwa katika hali ya kufanya kijitabu rahisi ambacho kina vitu vya kusoma, kama vile herufi, silabi au sentensi zilizoandikwa kwa ajili ya wanafunzi kusoma.

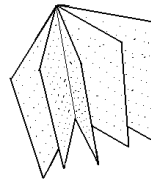

2 CHATI ZA UKUTANI

Hivi ni vipande vikubwa vya karatasi zenye mambo mengi yanayowiana, kwa ajili ya ufundishaji. Hapa zimetajwa aina 4 za chati:

2.1 Chati ya Herufi

<i>a</i>	<i>Y</i>	<i>w</i>	<i>v</i>	<i>u</i>	<i>t</i>	<i>s</i>	<i>r</i>
<i>z</i>	<i>B</i>	<i>d</i>	<i>e</i>	<i>f</i>	<i>g</i>	<i>h</i>	<i>p</i>
<i>n</i>	<i>M</i>	<i>c</i>	<i>l</i>	<i>k</i>	<i>j</i>	<i>o</i>	<i>i</i>
<i>o</i>	<i>p</i>	<i>r</i>	<i>d</i>	<i>s</i>	<i>n</i>	<i>t</i>	<i>u</i>
<i>c</i>	<i>b</i>	<i>a</i>	<i>z</i>	<i>e</i>	<i>y</i>	<i>w</i>	<i>v</i>
<i>d</i>	<i>e</i>	<i>f</i>	<i>m</i>	<i>g</i>	<i>f</i>	<i>h</i>	<i>i</i>
<i>o</i>	<i>n</i>	<i>l</i>	<i>m</i>	<i>l</i>	<i>k</i>	<i>g</i>	<i>j</i>
<i>p</i>	<i>k</i>	<i>r</i>	<i>s</i>	<i>t</i>	<i>u</i>	<i>v</i>	<i>h</i>
<i>j</i>	<i>c</i>	<i>b</i>	<i>a</i>	<i>z</i>	<i>y</i>	<i>w</i>	<i>i</i>

2.2 Chati ya Silabi

<i>ba</i>	<i>be</i>	<i>bi</i>	<i>bo</i>	<i>bu</i>	<i>cha</i>	<i>che</i>	<i>chi</i>	<i>cho</i>	<i>chu</i>
<i>da</i>	<i>de</i>	<i>di</i>	<i>do</i>	<i>du</i>	<i>fa</i>	<i>fe</i>	<i>fi</i>	<i>fo</i>	<i>fu</i>
<i>ga</i>	<i>ge</i>	<i>gi</i>	<i>go</i>	<i>gu</i>	<i>ha</i>	<i>he</i>	<i>hi</i>	<i>ho</i>	<i>hu</i>
<i>ja</i>	<i>je</i>	<i>ji</i>	<i>jo</i>	<i>ju</i>	<i>ka</i>	<i>ke</i>	<i>ki</i>	<i>ko</i>	<i>ku</i>
<i>la</i>	<i>le</i>	<i>li</i>	<i>lo</i>	<i>lu</i>	<i>ma</i>	<i>me</i>	<i>mi</i>	<i>mo</i>	<i>mu</i>
<i>na</i>	<i>ne</i>	<i>ni</i>	<i>no</i>	<i>nu</i>	<i>pa</i>	<i>pe</i>	<i>pi</i>	<i>po</i>	<i>pu</i>
<i>ra</i>	<i>re</i>	<i>ri</i>	<i>ro</i>	<i>ru</i>	<i>sa</i>	<i>se</i>	<i>si</i>	<i>so</i>	<i>su</i>
<i>ta</i>	<i>te</i>	<i>ti</i>	<i>to</i>	<i>tu</i>	<i>va</i>	<i>ve</i>	<i>vi</i>	<i>vo</i>	<i>vu</i>
<i>wa</i>	<i>we</i>	<i>wi</i>	<i>wo</i>	<i>wu</i>	<i>ya</i>	<i>ye</i>	<i>yi</i>	<i>yo</i>	<i>yu</i>
<i>za</i>	<i>ze</i>	<i>zi</i>	<i>zo</i>	<i>zu</i>	<i>za</i>	<i>ze</i>	<i>zi</i>	<i>zo</i>	<i>zu</i>

2.3 Chati ya Maneno

<i>baba</i>	<i>babu</i>	<i>bibi</i>	<i>bibo</i>	<i>bua</i>	<i>bao</i>	<i>iba</i>
<i>bia</i>	<i>dada</i>	<i>dadu</i>	<i>dude</i>	<i>dudu</i>	<i>dau</i>	<i>debe</i>
<i>bado</i>	<i>bodi</i>	<i>dua</i>	<i>dau</i>	<i>udi</i>	<i>doa</i>	<i>kaka</i>
<i>koki</i>	<i>kuku</i>	<i>kiko</i>	<i>keki</i>	<i>koka</i>	<i>kaba</i>	<i>kobe</i>
<i>baki</i>	<i>kua</i>	<i>koo</i>	<i>kaa</i>	<i>oka</i>	<i>mama</i>	<i>mimi</i>
<i>mema</i>	<i>boma</i>	<i>bima</i>	<i>bomu</i>	<i>miba</i>	<i>damu</i>	<i>muda</i>
<i>dema</i>	<i>dumu</i>	<i>kima</i>	<i>koma</i>	<i>kama</i>	<i>kumi</i>	<i>kimo</i>
<i>uma</i>	<i>mia</i>	<i>mea</i>	<i>tatu</i>	<i>tota</i>	<i>teta</i>	<i>tuta</i>
<i>titi</i>	<i>tabu</i>	<i>tiba</i>	<i>tubu</i>	<i>tibu</i>	<i>toba</i>	<i>bati</i>
<i>boti</i>	<i>buti</i>	<i>bata</i>	<i>bafu</i>	<i>doti</i>	<i>doto</i>	<i>kata</i>
<i>kuti</i>	<i>kuta</i>	<i>kitu</i>	<i>toka</i>	<i>tako</i>	<i>keti</i>	<i>kati</i>
<i>kiti</i>	<i>tama</i>	<i>tema</i>	<i>timu</i>	<i>tuma</i>	<i>mate</i>	<i>tamu</i>
<i>miti</i>	<i>moto</i>	<i>mito</i>	<i>taa</i>	<i>tua</i>	<i>tai</i>	<i>toa</i>
<i>tia</i>	<i>tui</i>	<i>ute</i>	<i>uti</i>	<i>ota</i>	<i>chache</i>	<i>chachu</i>
<i>chuchu</i>	<i>cheche</i>	<i>bucha</i>	<i>bichi</i>	<i>chada</i>	<i>chako</i>	<i>cheka</i>

3 MICHEZO YA MAZOEZI YA KUSOMA

3.0 Utangulizi

Michezo ya mazoezi ya kusoma husaidia kuimarisha usomaji. Hufurahisha, na huvutia wanafunzi kucheza kwa kujifurahisha na kuimarisha usomaji wao bila ya wao kutambua hilo. Mazoezi mengi ya kusoma mfululizo ni fursa nyingine ya kwa wanafunzi kufanya mazoezi ya kile walichojifunza, hata baada ya saa za shule. Hapa chini ni mifano ya michezo rahisi ya kujifunza kusoma.

3.1 Daso

Huu ni ubao wa kufanyia mchezo wa mashindano ya kusoma irabu na silabi. Idadi yoyote ya wachezaji wanaweza kushiriki kucheza Daso. Wachezaji wanaoweza kusoma wanaweza kuwa washirika na wasiojua kusoma. Kuna dadu maalumu za kuchezea mchezo huu. Hapa chini ni bao maalumu la mchezo wa Daso.

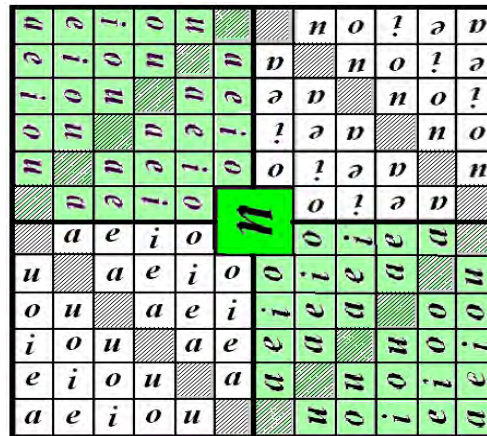

3.2 Mchezo wa Kusoma wa Kuhodhi

Huu ni mchezo wa kushindana ambao una mazoezi mengi ya kusoma herufi zote na wakati huo huo kutoa na kuongeza namba. Dadu moja hutumika kucheza mchezo huu.

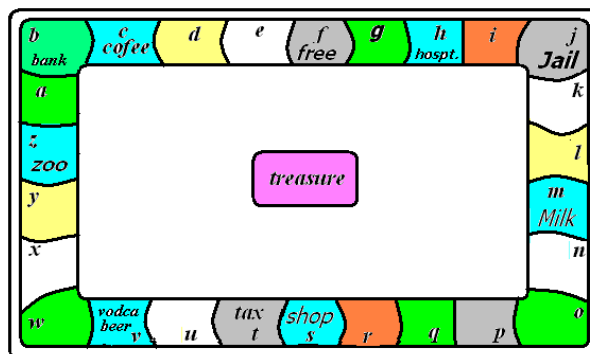

4.0 ZANA SAIDIZI

Hivi ni vitu vyote vinavyosaidia uonyeshaji mzuri wa zana za kufundishia kwa wanafunzi. Vitu hivi ni kama vile mabao, vitu vya kushikizia au kuning'inizia zana. Hapa chini ni baadhi ya vitu hivyo.

4.1 Kishikizo cha Kadi

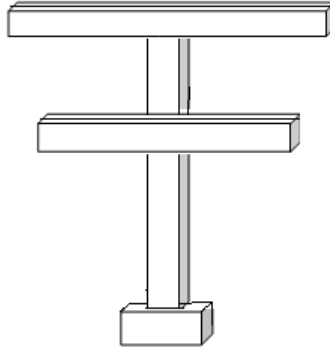

4.2 Mti wa Herufi

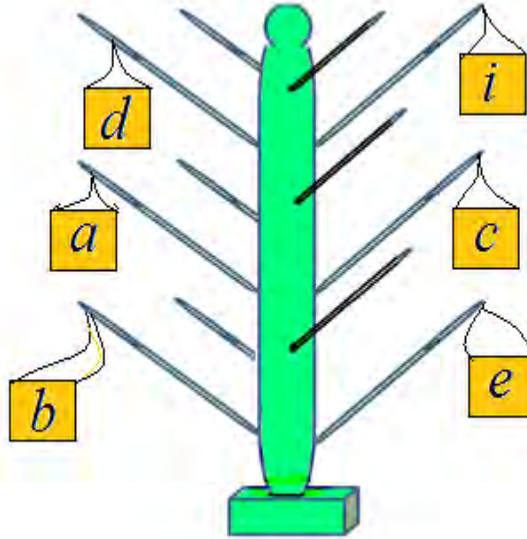

ZANA YA 5: Zana za TZ2I na Mpango Kazi: Kusoma, Kutafakari na Rasilimali

Somo la 8

Eneo la Mpango: (zungushia moja)

1. Maudhi ya Kielektroniki
2. Vitabu vya Kielektroniki
3. Msamiati
4. Ufahamu

Jina la Mwalimu: _____

Lengo – Lengo lako kuu kwa kazi yako mpya au iliyoboreshwa katika eneo hili unapojiandaa kwa muhula wa masomo 2015 ni lipi?

Kujiandaa kwa kazi mpya na iliyo bora zaidi ni lazima walimu wapange kufanya yafuatayo:

1) Uandaaji wa rasilimali/zana, 2) Andalio la somo, na 3) Mazoezi ya ufundishaji bora darasani

1. Ni vitu gani 3 utavifanya kuandaa rasilimali/zana kwa ajili ya kazi mpya katika eneo hili?
 - a. _____
 - b. _____
 - c. _____
2. Ni masomo mangapi kwa juma umepanga kufanya ili kuboresha au kuongeza ufanisi wa kazi yako katika eneo hili? _____ Kwa nini? _____

3. Ni stadi gani unazohitaji kuzifanyia mazoezi zaidi ili kuboresha na kufanikiwa zaidi na kazi yako mpya katika eneo hili? _____

4. Je utapataje mazoezi unayoyahitaji? _____
